

Архангельск (8182)63-90-72  
Астана (7172)727-132  
Астрахань (8512)99-46-04  
Барнаул (3852)73-04-60  
Белгород (4722)40-23-64  
Брянск (4832)59-03-52  
Владивосток (423)249-28-31  
Волгоград (844)278-03-48  
Вологда (8172)26-41-59  
Воронеж (473)204-51-73  
Екатеринбург (343)384-55-89  
Иваново (4932)77-34-06

Ижевск (3412)26-03-58  
Иркутск (395)279-98-46  
Казань (843)206-01-48  
Калининград (4012)72-03-81  
Калуга (4842)92-23-67  
Кемерово (3842)65-04-62  
Киров (8332)68-02-04  
Краснодар (861)203-40-90  
Красноярск (391)204-63-61  
Курск (4712)77-13-04  
Липецк (4742)52-20-81  
Киргизия (996)312-96-26-47

Магнитогорск (3519)55-03-13  
Москва (495)268-04-70  
Мурманск (8152)59-64-93  
Набережные Челны (8552)20-53-41  
Нижний Новгород (831)429-08-12  
Новокузнецк (3843)20-46-81  
Новосибирск (383)227-86-73  
Омск (3812)21-46-40  
Орел (4862)44-53-42  
Оренбург (3532)37-68-04  
Пенза (8412)22-31-16  
Казахстан (772)734-952-31

Пермь (342)205-81-47  
Ростов-на-Дону (863)308-18-15  
Рязань (4912)46-61-64  
Самара (846)206-03-16  
Санкт-Петербург (812)309-46-40  
Саратов (845)249-38-78  
Севастополь (8692)22-31-93  
Симферополь (3652)67-13-56  
Смоленск (4812)29-41-54  
Сочи (862)225-72-31  
Ставрополь (8652)20-65-13  
Таджикистан (992)427-82-92-69

Сургут (3462)77-98-35  
Тверь (4822)63-31-35  
Томск (3822)98-41-53  
Тула (4872)74-02-29  
Тюмень (3452)66-21-18  
Ульяновск (8422)24-23-59  
Уфа (347)229-48-12  
Хабаровск (4212)92-98-04  
Челябинск (351)202-03-61  
Череповец (8202)49-02-64  
Ярославль (4852)69-52-93

<https://fratelli.nt-rt.ru> || [ftw@nt-rt.ru](mailto:ftw@nt-rt.ru)

## КАТАЛОГ

# МОБИЛЬНЫЕ ЗЕРНОСУШИЛКИ FRATELLI REDROTTI





Основана в 1958 году

Экспорт в 51 страну мира

Спроектировали первую мобильную зерносушилку в Европе

Лидер продаж в Европе более 10 лет

## О КОМПАНИИ



Flavio Pedrotti  
Президент  
компании

Наша компания была основана в начале 50-х моим отцом и дядей. Fratelli Pedrotti – это 100% семейный бизнес. Сначала мы выпускали целый ряд сельскохозяйственной техники: плуги, культиваторы, прицепы. Позже нашим основным продуктом стали мобильные зерносушилки, и уже с начала 70-х годов мы выпускаем только их. Год за годом мы совершенствовали технологию, искали эффективные инженерные решения. Теперь наши конкуренты копируют наши идеи. Значит, уважают, считают нас экспертами в вопросе сушки. На сегодняшний день Fratelli Pedrotti занимает 52% рынка мобильных зерносушилок в России, эта цифра увеличивается год от года. В каждом регионе есть дилер Pedrotti, действует сервисная служба, создан склад запасных частей. Я рад, что самая лучшая сейчас реклама для нас – это отзывы клиентов. Компания носит мое имя, так что я лично отвечаю за качество каждой зерносушилки.



Более 250 машин  
на обслуживании



Более 10 сервисных центров  
в России и Казахстане



Крупнейший в Европе  
склад запасных частей



Оперативный выезд на объект  
в течение 24 часов

## КАЧЕСТВО В ДЕТАЛЯХ



**НАДЕЖНОСТЬ:**  
срок работы свыше 30 лет

**КАЧЕСТВО:**  
5 лет заводской гарантии

**ЭКОЛОГИЧНОСТЬ:** продукты  
сгорания изолированы

**ЭНЕРГОСБЕРЕЖЕНИЕ:**  
1 литр дизтоплива на т/%

**ПРОИЗВОДИТЕЛЬНОСТЬ:**  
до 10 тонн в час

**ПОЛНЫЙ ЦИКЛ:** загрузка,  
сушка, очистка, охлаждение

## ПРЕИМУЩЕСТВА ЗЕРНОСУШИЛКИ FRATELLI:



Загрузка из завальной ямы или зерновоза



Более прочный центральный шнек



Верхняя выгрузка на любую сторону



Перфорированный бункер для всех видов культур



Работа от электропривода или ВОМ



Независимый электромотор



Горелка Riello - газ и Pedrotti - дизель



Ременная передача на главный шнек



Циркуляция зерна - отсутствие потерь



Электронная система безопасности



Мобильные зерносушилки Fratelli Pedrotti представлены четырьмя сериями.

- B** Серия Basic предназначена для небольших фермерских хозяйств, объём сбора зерновых в которых не превышает 80-100 тонн в сутки.
- S** Серия зерносушилок Super способна высушить уже от 90 до 140 тонн зерновых за 24 часа и отличается от предыдущей серии телескопической конструкцией бункера, что обеспечивает беспрепятственную транспортировку зерносушилок этой и более мощных серий по дорогам общего пользования.
- L** Если посевные площади под зерновые в вашем хозяйстве занимают около 2 тысяч гектар, мы рекомендуем вам обратить внимание на серию Large мобильных зерносушилок Fratelli Pedrotti, потому что она обеспечивает качественную сушку 145-195 тонн зерновых за сутки.
- XL** Серия XL – это серия самых мощных и производительных сушилок из всего модельного ряда. Их производительность достигает 8-10 тонн/час, соответственно, в сутки эти машины способны высушить 200-240 тонн зерновых.

# МОДЕЛЬНЫЙ РЯД

## Серия Basic



## Серия Super

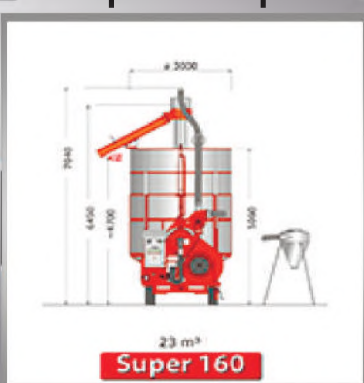

## Серия Large

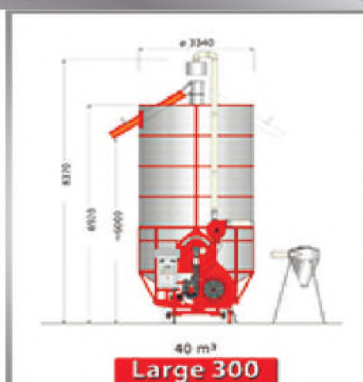

## Серия XL

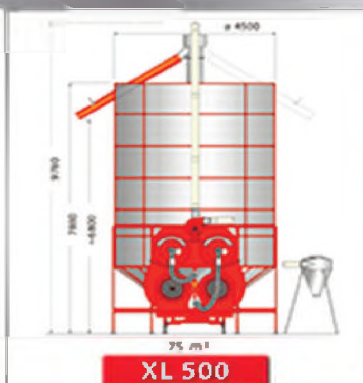
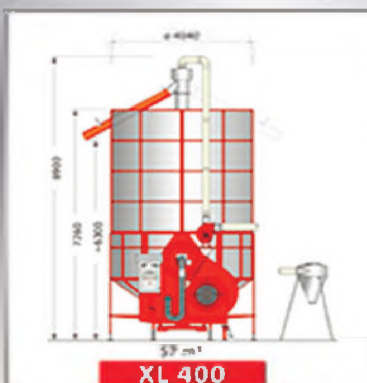



Вентилятор с реверсивными лопастями

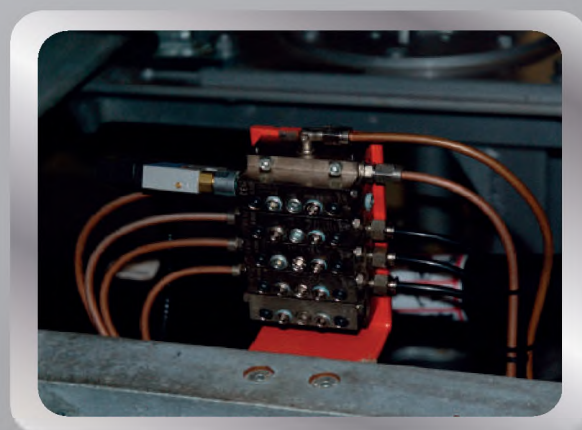

Централизованная система смазки



Интеллектуальная система



Система безопасности

- Каждая зерносушилка Pedrotti может быть оснащена дополнительными опциями для улучшения качества и комфорта работы, однако машины в стандартной комплектации также полностью готовы к эксплуатации и не требуют дополнительного оборудования.
- Шнековый загрузочный лоток с приемным бункером увеличенного размера
- Разгрузочный желоб для разгрузки зерносушилки в любую удобную сторону.
- Наружные и внутренние стенки, изготовленные из нержавеющей стали Aisi 430
- Механические части высокой прочности, из стали Inox с гальваническим покрытием.
- Подшипники и опоры лучших производителей (SKF).
- Карданные валы, включая агрегируемый с BOM трактора.
- Бак для горючего из огнеупорного взрывостойкого пластика.
- Система подогрева топлива.
- Система топливных фильтров на долив и подающий шланг.
- Модуляционная дизельная горелка Pedrotti
- Электрогенераторы (для машин с BOM).
- Независимые электрические моторы для каждой функции (на машинах с электроприводом класса IE3 (класс энергосбережения A+).

## СЕРИЙНОЕ ОСНАЩЕНИЕ

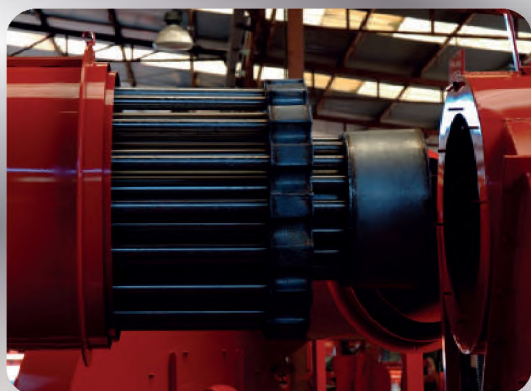

Топочный блок



Двойная гальванизированная рама



Перфорированная сетка диаметром 1,5 мм



Центральный шнек Hardox

- Система автоматического выключения горелки при завершении процесса сушки.
- Сенсор контроля максимальной загрузки и автоматического прекращения выгрузки
- Система автоматического выключения машины по завершении процесса охлаждения.
- Центральный шнек, изготовленный из высокопрочной углеродистой стали толщиной 12 мм с наплавкой из стали Hardox толщиной 8 мм, 475 HBW (твердость по Бринеллю).
- Оцинкованные шнековые трубы большой толщины
- Мешалки с тремя удлиненными лопастями запатентованного дизайна.
- Принудительный очиститель от пыли и отходов с циклоном.
- Защитные экраны на всех движущихся частях машины.
- Система безопасности инспекционного окна сушилки с датчиком принудительного отключения машины в случае проникновения.
- Механические и электронные датчики движения центрального шнека и мешалки.
- Аварийная сигнализация.
- Инспекционные лестницы и площадки по всей высоте бункера сушки.
- Уровни, установленные на раме, для выравнивания машины по горизонтали.
- Лебедки для приведения машины в транспортное положение для наружного бункера, приемного бункера и центрального шнека.



### ГИДРАВЛИЧЕСКАЯ СИСТЕМА

Всего одна минута, чтобы привести машину в транспортное / рабочее состояние. Опция идеальна для фермеров, которые часто перевозят сушилку или сдают ее в аренду.

### АВТОМАТИЧЕСКАЯ СИСТЕМА ПОСТОЯННОЙ СМАЗКИ УЗЛОВ

Бак для смазки на 5 кг полностью обеспечивает год работы сушилки (400-600 ч.). Функция автоматически активизируется при включении сушилки и питается от привода, что и вся машина. Система производит постоянный мониторинг состояния сушилки и подает смазку тогда, когда необходимо.



### ТЕПЛООБМЕННИК «КОМПАКТ». ПОЛНОСТЬЮ ЭКОЛОГИЧЕСКАЯ СУШКА

Теплообменник полностью предотвращает контакт сырья с продуктами сгорания горелки. Идеальная опция для тех, кто производит высококачественный продукт, предназначенный непосредственно в пищу человека. Реальная альтернатива использованию природного газа в качестве топлива.

### СИСТЕМА АСПИРАЦИИ

Система обеспечивает удаление пыли, соломы и посторонних примесей в процессе сушки. Грязь и пыль попадают в специализированный циклон для предотвращения повторного проникновения в зерно. Опция приводится в действие всасывающим вентилятором мощностью 4 л.с.



### МОДУЛЬНАЯ ГОРЕЛКА PEDROTTI

Модульная трехфазная горелка Pedrotti разработана только для зерносушилок. Она одинаково успешно работает как на низких, так и на высоких температурах без дополнительной настройки или смены форсунок. Качество пламени позволяет получать экологически чистый продукт высшего качества.

### ЭЛЕКТРОННАЯ СИСТЕМА УПРАВЛЕНИЯ TOUCH SCREEN

Все данные о процессе работы зерносушилки выводятся на сенсорный экран Touch Screen, имеющий русифицированное меню. По окончании сушки система обеспечивает автоматическую выгрузку сухого зерна. И самостоятельно запустит новый процесс сушки зерна, начиная с загрузки и заканчивая выгрузкой зерна.





# ДОПОЛНИТЕЛЬНОЕ ОСНАЩЕНИЕ

## СИСТЕМА БЕЗОПАСНОСТИ

Каждая машина оснащена дополнительной системой безопасности. В процессе работы система обеспечивает постоянный мониторинг всех механических движущихся частей и в случае сбоя принудительно выключает горелку и останавливает работу сушилки.



## ВЛАГОМЕР

Немаловажная дополнительная опция - влагомер, который предназначен для измерения влажности подвергаемых сушке культур в различные ее периоды. Данная опция обеспечивает непрерывный контроль процесса сушки, простое управление, не требует специальной квалификации персонала.

## СИСТЕМА СМС-УВЕДОМЛЕНИЯ

Опция «Система СМС-уведомления» позволяет обслуживающему персоналу контролировать работу сушилки, находясь на удаленном от нее расстоянии. С помощью СМС-рассылки персонал получает уведомления об окончании процесса сушки, либо о произошедшем сбое в работе зерносушилки.



## СЕТКА ДЛЯ МЕЛКОСЕМЯННЫХ КУЛЬТУР

При необходимости сушки мелкосемянных культур и семян трав, таких как тимopheевка, клевер, люцерна, применяется специальная сетка бункера с диаметром перфорации 0,9 мм. Мелкие отверстия предотвращают просыпание сеянного материала, а частота перфорации не нарушает влагоотдачу.

## СИЛОС ОХЛАЖДЕНИЯ

Простая вентиляция бункера позволяет осуществить снижение влажности на 2 процентных пункта и нарастить объем дневного производства на 25%. Эта опция необходима для наиболее современных сушильно-складских центров, где необходимо ускорить цикл сушки.



## КРЫША ПВХ

Данная опция дает возможность абстрагироваться от воздействия атмосферных осадков, в связи с чем работа оборудования не будет прервана даже в тяжелых погодных условиях - снег, дождь, град и т.д.



Данные/Модель	Basic 55	Basic 90	Basic140	Super 12
Ёмкость камеры сушки (м <sup>3</sup> )	8.5	12	19	17
Ёмкость камеры сушки (т)	6.5	9	14	13
Диаметр рабочего цилиндра, мм	2500	2500	3000	2500
Высота в трансп. положении, мм	3470	6140	6600	4120
Высота в рабочем положении, мм	3470	6140	6600	7090
Мощность электродвигателя (кВт)	22,5	30	30	30
Требуемая мощность ВОМ, (л.с.)	35	40	65	65
<b>Производительность (м<sup>3</sup>/сутки)</b>				
Кукуруза (28% - 14%)	35	50	80	80
Пшеница (20% - 15%)	55	65	115	115
Рапс (14% - 9%)	47	60	105	105
Подсолнечник (12% - 8%)	34	51	82	75
Расход топлива (л/т, 28% - 14%)	15	15	15	15
Время загрузки/разгрузки, мин.	15/15	15/15	21/21	20/15
Время сушки от 20 до 15 %, ч	1,0	1,0	1,0	1,2
Время охлаждения, ч	0,5	0,5	0,5	0,5
Комплектация только ВОМ	да	да	да	да
Комплектация только эл. привод	да	да	да	да
Комплектация эл. привод + ВОМ	да	да	да	да
<b>Дополнительные опции</b>				
Теплообменник, удорожание	-	-	-	да
Горелка на газу	да	да	да	да
Система аспирации	да	да	да	да
Гидравлическая система	-	-	-	да
Автоматическая смазка узлов	да	да	да	да
Сенсорная панель управления	да	да	да	да
Система СМС оповещения	да	да	да	да
Влагомер	да	да	да	да
Крыша ПВХ для защиты от дождя	да	да	да	да
Силос охлаждения	-	-	-	-
Сетка Ø 0,9 мм	да	да	да	да



Архангельск (8182)63-90-72  
Астана (7172)727-132  
Астрахань (8512)99-46-04  
Барнаул (3852)73-04-60  
Белгород (4722)40-23-64  
Брянск (4832)59-03-52  
Владивосток (423)249-28-31  
Волгоград (844)278-03-48  
Вологда (8172)26-41-59  
Воронеж (473)204-51-73  
Екатеринбург (343)384-55-89  
Иваново (4932)77-34-06

Ижевск (3412)26-03-58  
Иркутск (395)279-98-46  
Казань (843)206-01-48  
Калининград (4012)72-03-81  
Калуга (4842)92-23-67  
Кемерово (3842)65-04-62  
Киров (8332)68-02-04  
Краснодар (861)203-40-90  
Красноярск (391)204-63-61  
Курск (4712)77-13-04  
Липецк (4742)52-20-81  
Киргизия (996)312-96-26-47

Магнитогорск (3519)55-03-13  
Москва (495)268-04-70  
Мурманск (8152)59-64-93  
Набережные Челны (8552)20-53-41  
Нижний Новгород (831)429-08-12  
Новокузнецк (3843)20-46-81  
Новосибирск (383)227-86-73  
Омск (3812)21-46-40  
Орел (4862)44-53-42  
Оренбург (3532)37-68-04  
Пенза (8412)22-31-16  
Казахстан (772)734-952-31

Пермь (342)205-81-47  
Ростов-на-Дону (863)308-18-15  
Рязань (4912)46-61-64  
Самара (846)206-03-16  
Санкт-Петербург (812)309-46-40  
Саратов (845)249-38-78  
Севастополь (8692)22-31-93  
Симферополь (3652)67-13-56  
Смоленск (4812)29-41-54  
Сочи (862)225-72-31  
Ставрополь (8652)20-65-13  
Таджикистан (992)427-82-92-69

Сургут (3462)77-98-35  
Тверь (4822)63-31-35  
Томск (3822)98-41-53  
Тула (4872)74-02-29  
Тюмень (3452)66-21-18  
Ульяновск (8422)24-23-59  
Уфа (347)229-48-12  
Хабаровск (4212)92-98-04  
Челябинск (351)202-03-61  
Череповец (8202)49-02-64  
Ярославль (4852)69-52-93

<https://fratelli.nt-rt.ru> || [ftw@nt-rt.ru](mailto:ftw@nt-rt.ru)

